

Przekrój normalny zatoki autobusowej

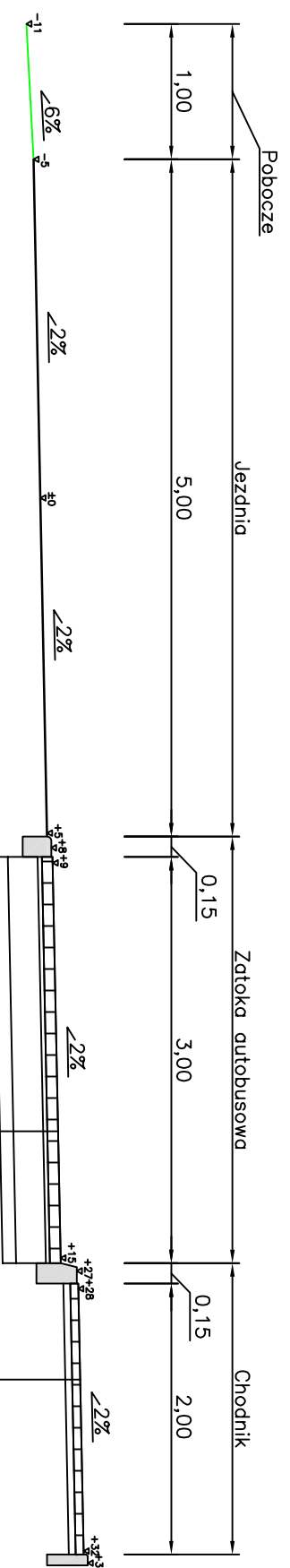

Kostka brukowa betonowa	8 cm
Podsyпка cementowo-piaskowa	5 cm
Podbudowa z betonu C16/20 (B20)	22 cm
Warstwa odcinająca z piasku	10 cm
Sprofilowane zagęszczone podłożegruntowe	-

6 cm	Kostka brukowa betonowa
5 cm	Podsyпка piaskowa
-	Sprofilowane zagęszczone podłożegruntowe

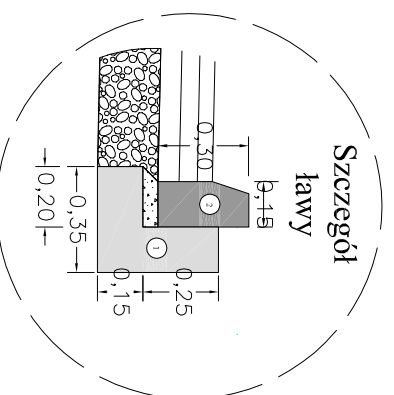

Jednostka projektowa:	MOJY TEREN kompleksowa obsługa budowlanictwa	ul. Toruńska 53b m 15 87-800 Włocławek tel.kom. 607 542 675
Lokalizacja:	Województwo Kujawsko Pomorskie Powiat Rypiński Gmina Skrwilno	
Investor:	Gmina Skrwilno ul. Rypińska 7, 87-510 Skrwilno	
Nazwa inwestycji:	„PRZEBUDOWA DRÓGI GMINNEJ NR 120425C SKUDZAWY – URSZULEWO – ETAP I OD KM 2+300DO KM+335 ODCINEK DŁ.2035 MB”	
Stadium dokumentacji:	PROJEKT BUDOWLANY	
Nazwa rysunku:	PRZEKROJE NORMALNE	
Projektant:	mgr inż. Piotr Przybylski nr uprawnień budowlanych: KUP/0046/POD/04	Podpis: <i>Piotr Przybylski</i>
Asystent Projektanta:	Maciej Zarywczyski	Podpis: <i>Maciej Zarywczyski</i>
Data: X 2010 r.	Skala: Drogowa	Nr Rysunku:

ERROR: syntaxerror
OFFENDING COMMAND: --nostringval--

STACK:

/Title
()
/Subject
(D:20110328093930+02'00')
/ModDate
()
/Keywords
(PDFCreator Version 0.9.5)
/Creator
(D:20110328093930+02'00')
/CreationDate
(Antosia)
/Author
-mark-